

# User guide

ユーザー ガイド



neato





# Meet your Neato Intelligent Robot Vacuum

**Congratulations** for choosing the Neato robot vacuum.

Your Neato is designed from the ground up to deliver unparalleled performance and ease of use that will revolutionize your vacuuming experience.

We know you are excited to start using your Neato. Please take a few moments to read this manual and become familiar with your Neato to ensure you get the most benefit from using it.

## **IMPORTANT!** Read before continuing with setup

To ensure an optimum experience, observe the following guidelines:

- Keep your Neato indoors. It was not designed for outdoor use.
- Although Neato robots have a smart navigation system to avoid obstacles, your Neato may occasionally bump into furniture, objects, pets, and people.
- Remove small objects on the floor, such as stray socks, jewelry, and cords, as well as items that may be damaged by bumping.
- If the area to be cleaned has a cliff, drop, balcony, fireplace, stairs, or other areas where your Neato could fall or that represent danger, place a physical barrier or create a No-Go Zone. Neato Robotics is not responsible for any damage to furniture, rugs, or flooring.

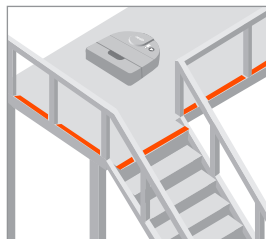

- Neato rotating brush works like the brush in a regular upright vacuum cleaner. Do not use the Neato on floors or rugs (especially those with fringes) where you would not use a regular upright vacuum.
- Shiny surfaces and black floors might cause navigation problems.
- Watch your Neato during the first few cleaning runs. Adjust the cleaning environment to optimize the robot's navigation. For example:
  - » Move or cover pet bowls and plant trays to keep your Neato away from liquids and wet areas.
  - » Clear the area of small items such as toys and clothing.
  - » Tie up wires, curtains, and other low-hanging items.

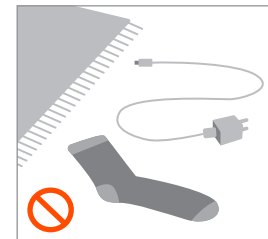

# Table of contents

Getting to know your Neato robot.....	3
Preparing to use your Neato robot.....	5
Connecting to the MyNeato app.....	6
Selecting a cleaning mode on the MyNeato app .....	7
Cleaning with the MyNeato app.....	8
Creating a Floor Plan Map and No-Go Zones.....	9
Schedule cleaning Routines and locating your Neato robot .....	10
Manually operating your Neato robot.....	11
Maintaining your Neato robot.....	12

## Related documents

In addition to this User Guide, the following documents are supplied with your Neato:

- **Quick start guide** — contains instructions to get your Neato up and running in the shortest possible time.
- **Important information & warranty** — contains safety, warranty, and other important information about your Neato.

### Getting Help

For helpful information, including how-to videos, frequently asked questions, and tips & tricks for optimal operation, go to <https://neatorobotics.com/support>. On your MyNeato app, you can also tap  to contact Neato Customer Care.

**If you need additional assistance, we are here to help. Contact us at: [neatorobotics.com/customer-care](https://neatorobotics.com/customer-care).**

# Getting to know your Neato robot

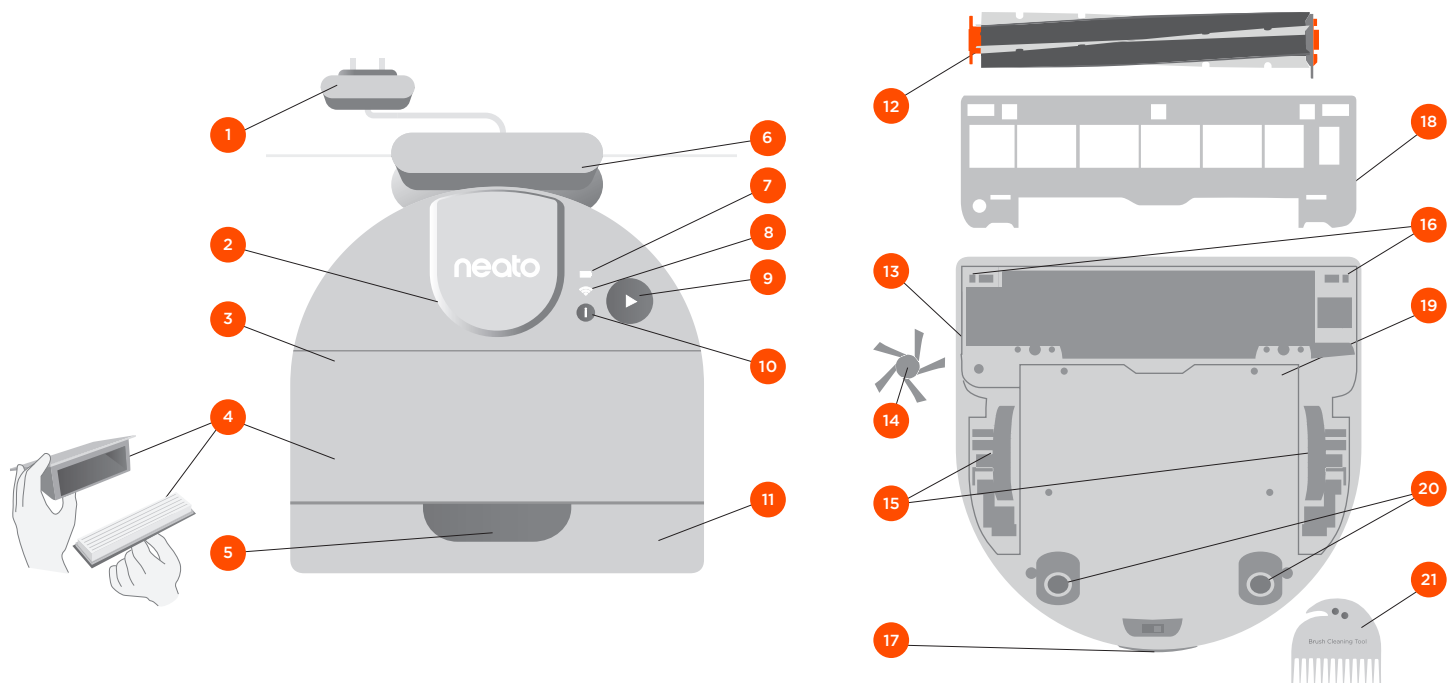

1 Power adapter  
(detachable supply unit)

2 Laser cover

3 Top

4 Dirt bin and filter

5 Handle

6 Charge base

7 Battery icon

8 Wi-Fi icon

9 Play button

10 Info button

11 Front bumper

12 Brush

13 Wall following sensor window

14 Side brush

15 Wheels

16 Drop sensor window

17 Charging contacts

18 Brush guard

19 Battery door

20 Bum rollers

21 Cleaning tool

## BATTERY LED

WHEN THE NEATO ROBOT IS...	BATTERY LED COLOR AND BEHAVIOR	MEANING (BATTERY CAPACITY LEVEL)
Off the charge base	Green	Battery level is full. Ready to clean.
	Yellow	Battery level is low. Move to charge base.
	Steady red	Battery level is critically low. Move to charge base.
	Fast blinking red	Battery has a fault and must be serviced.
On the charge base	Steady green	Battery power is at full charge. Ready to clean.
	Slow pulsing green	Battery power is at medium and battery is charging.
	Slow pulsing yellow	Battery power is low and battery is charging.
	Slow pulsing red	Battery power is critically low and battery is charging.
	Fast blinking red	Battery has a fault and must be serviced.

## WI-FI LED

WI-FI LED COLOR AND BEHAVIOR	MEANING
White	Neato is connected to Wi-Fi.
Pulsing white	Neato is trying to pair to the app via Bluetooth or connect to Wi-Fi.
Off	Neato is not connected to Wi-Fi.

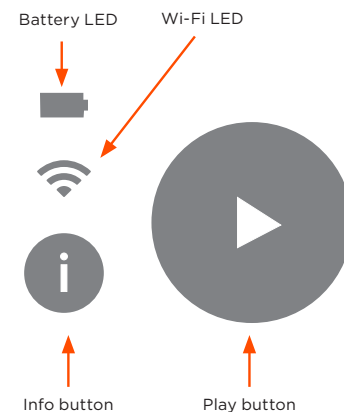

## PLAY BUTTON LED

PLAY LED COLOR AND BEHAVIOR	DESCRIPTION
White	Neato is awake and ready to clean or robot is cleaning.
Red sustained	An error has occurred. Press Info button to find out more about the error.
Pulsing white	Neato is paused.
Off	Neato is sleeping or powered off.

# Preparing to use your Neato robot

Before you start using your Neato, perform the setup instructions in this chapter.

## Positioning the charge base

Before positioning the charge base, select a clear area with good Wi-Fi coverage.



Begin by inserting the plug behind the charge base into an AC outlet. Shorten the cord as needed by wrapping it behind the charge base.

Make sure the charge base is against the wall and plugged in securely.

Place Neato against the charge base. When docked properly, the battery LED on the robot vacuum lights up.

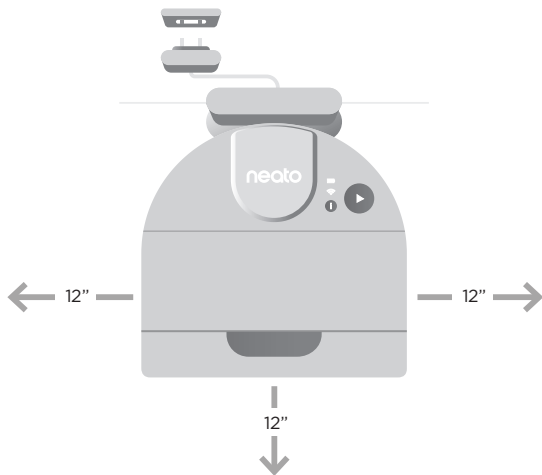

## Checking the battery

Your Neato battery comes partially charged. Before you use your Neato for the first time, position it at the charge base and allow the robot to charge until the battery LED becomes green (up to 3 hours).

**NOTE:** Always charge your Neato using the supplied Neato Original charge base and battery.

## Auto recharge and resume

If the area to be cleaned is very large, your Neato may need to recharge its battery before finishing the job. Once recharged, it will return to finish where it left off.

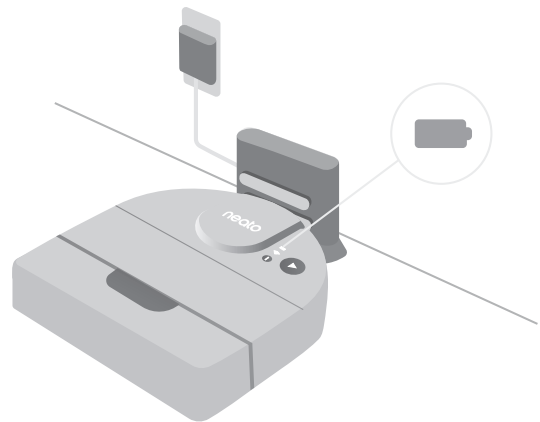

# Connecting to the MyNeato app

**⚠ IMPORTANT NOTE:** You must connect your Neato to the MyNeato app before using your robot vacuum.

1. Confirm that the charge base is positioned properly and within good Wi-Fi coverage.

2. Use this QR Code to download the MyNeato app from the Internet to your phone.

3. On your phone settings, turn on Bluetooth communication.

4. Complete the connection procedure by following the steps on the MyNeato app.

5. During the procedure, you will be asked whether you want to receive notifications from the MyNeato app. Allowing notifications permits your Neato to notify you about its status and alerts.



## The MyNeato app allows you to:

- Start and pause your Neato when you are not home
- Select cleaning modes: Eco, Turbo
- Get cleaning coverage map
- Create a Routine to schedule cleanings
- Receive cleaning status notifications instantly
- View battery status
- Receive notifications about Neato software updates
- Receive maintenance alerts and context-sensitive help to keep your Neato operation at its peak
- Get feature updates
- Chat with customer support for help

## Operating your Neato robot from multiple smartphones

You can use the MyNeato app on multiple smart devices in a household to operate the same Neato. Just download the MyNeato app to other smartphones and then sign into the same MyNeato account using the email and password originally used to set up your Neato.







# Selecting a cleaning mode on the MyNeato app

## Cleaning modes

Before you start, cleaning either with the MyNeato app or manually, you can select a cleaning mode to determine how your robot vacuum cleans.

By default, Neato uses Eco Mode. However, you can use the MyNeato app to change modes to suit your cleaning requirements. The following table describes the cleaning modes.

CLEANING MODES	DESCRIPTION
ECO 	Sets your Neato's brush and blower to medium power. This mode allows your Neato to clean the largest area on a single charge. Eco Mode is ideal for hardwood floors and is the quietest mode. This is the default mode.
TURBO 	Sets your Neato's brush and blower to high power. This mode provides stronger suction and a faster rotating brush. Turbo Mode is ideal for carpets, but consumes more battery power than Eco Mode.

**NOTE:** The cleaning mode you select applies to subsequent cleaning operations performed using the MyNeato app as well as a clean started by pressing the play button on your Neato.

## Extra Care navigation

In addition to the listed cleaning modes, your Neato supports an Extra Care navigation feature that is useful if you have especially delicate furniture. This feature is enabled from the same page on the MyNeato app where you select cleaning modes. When this feature is enabled, your Neato navigates more carefully and leaves a wider buffer around objects such as delicate pieces of furniture and chair legs. Extra Care navigation is available on D9 and D10 only.

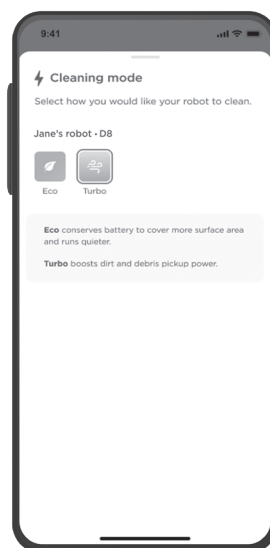



# Cleaning with the MyNeato app

## Using the MyNeato app to clean

Your Neato cleans the entire floor plan on one level, moving automatically from room to room. From the app you can start cleaning, pause, resume, and cancel to return to charge base.

To clean a house:

1. Remove small objects and loose cords from the floor.
2. Make sure that your Neato is placed at the charge base.
3. Tap  to start cleaning.
4. Tap  to pause cleaning.
5. Tap  to continue cleaning.
6. Tap **Cancel and return to base** button to send your Neato back to the charge base.

During cleaning, your Neato comes off its charge base, explores its surroundings, and starts cleaning in sections approximately 15 x 15 feet (4.6 x 4.6 meters) in size, depending on layout and furniture. Your Neato continues to clean the entire room on one level, section by section, until the entire area is cleaned. It then moves from room to room to continue cleaning. If your Neato cleans a room partially, it will return to complete that room before finishing the job.

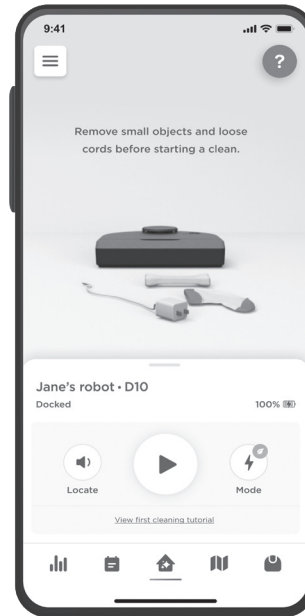

## Moving a Neato robot mid-cleaning

Do not pick up your Neato while it is moving. Otherwise, it can become disoriented, deviate from its normal smart behavior, and have difficulty finding its charge base.

To pause the cleaning, press  once while your Neato is cleaning. If you then lift your Neato, put it back down within 1 foot of where you picked it up.

# Creating a Floor Plan Map and No-Go Zones

## Creating a Floor Plan Map

Creating a floor plan map of your house allows you to set up No-Go Zones, so you can tell your Neato which areas of your house you want to avoid cleaning.

After your Neato performs its first cleaning using the MyNeato app, it creates a map of your house automatically. To view the map, tap  in the MyNeato app. For best results, remove small objects and loose cords from the floor and start cleaning the whole house on your first run.

**NOTE:** You must start cleaning from the charge base to create a Floor Plan Map.

From map view, you can select  to create No-Go Zones, name, and delete your maps.



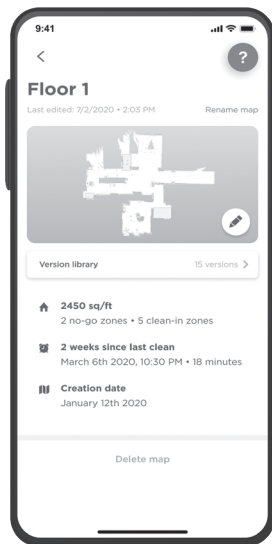

**NOTE:** If your Neato has not yet performed an initial cleaning, you will not see a map. In this case, tap  to start cleaning. A floor plan will be created after the first cleaning.



## Creating No-Go Zones

No-Go Zones allow you to tell your Neato to avoid areas that should not be cleaned, such as a child's play area or a dog bowl.

No-Go Zones are easy to set up using the MyNeato app:



1. Go to map view by tapping 
2. Create No-Go Zones in your map, by tapping 
3. Select 
4. Drag a No-Go Zone rectangle to the area of the map that you want to select. You can adjust No-Go Zone size by enlarging or reducing the No-Go Zone rectangle. Repeat step 3 to add more No-Go Zones to the map.
5. Tap  on the top left of your screen and your No-Go Zones will be saved automatically.

# Schedule cleaning Routines and locating your Neato robot

## Creating Routines to schedule cleanings

You can schedule your Neato to clean an entire house on certain days and times by creating a Routine.

To set up a Routine:

1. Select  in the MyNeato app.
2. Tap  to add a new Routine.
3. Select day(s) and time during the week to schedule your cleaning.
4. Select Cleaning Modes
5. Tap the  to save your Routine

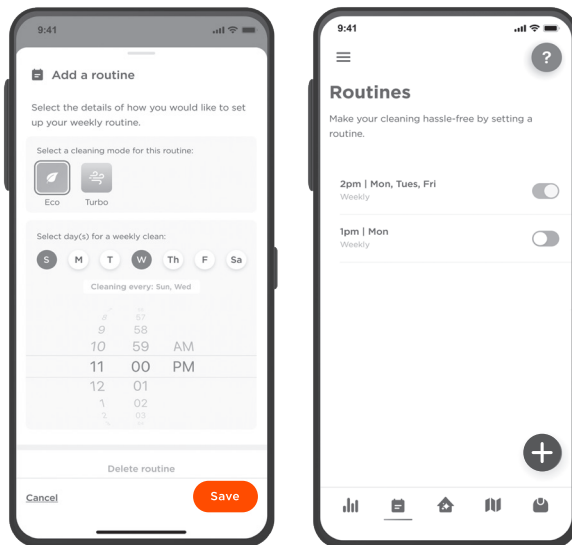

## Locating your Neato robot

There may be times when your Neato becomes stuck or stops at an unknown location in your house. When you tap  your Neato will make a sound which will guide you to find its physical location.

## Updating your Neato robot

Technology improves over time, and so will your Neato. For this reason, Neato will automatically update your robot and sends notifications to your MyNeato app, so you always have the latest features as soon as they are available.

## Troubleshooting your device

If an error occurs while operating your Neato, click the error link in the MyNeato app to see what the error means and what corrective action to take.

For more information, visit <https://neatorobotics.com/support>.

# Manually operating your Neato robot

**NOTE:** Before you start manual cleaning for the first time, you must connect your Neato to the MyNeato app. See *Connecting to the MyNeato App*.

## Cleaning an entire house

To clean your house, confirm that the Play LED is white. You can initiate cleaning by pressing  once. Your Neato robot will clean the entire floor on one level automatically moving room to room.

## Cleaning one room

If you just want to clean one room, you can manually place your Neato in the room, press  and close the door. Your Neato will clean the room and return to where you originally placed it. When your Neato has finished cleaning, please put it back on its charge base.

## PLAY BUTTON

PRESSING THE PLAY BUTTON...	PERFORMS THIS ACTION...
Press once when the Play LED is white.	Initiates a cleaning run.
Press once while the Neato is cleaning.	Pauses the cleaning run.
Press twice while the Neato is cleaning.	Cancels the cleaning run.
Long press for five seconds.	Shuts down the Neato robot.

## INFORMATION BUTTON

PRESSING THE INFO BUTTON...	PERFORMS THIS ACTION...
Short press when the Info button is white.	Hear information about the Neato robot's status.
Short press when the Info button is red.	Hear information about an error and how to resolve it.
Long press.	Hear information that the user is connected to the correct robot.
Long press while also pressing the Play button.	Performs a factory reset.

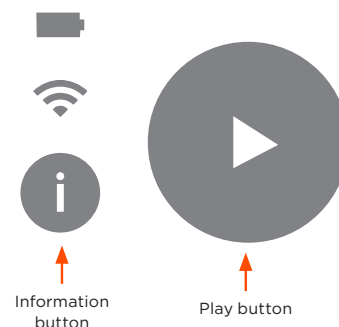

# Maintaining your Neato robot

For reliable operation, check and clean your Neato robot's brushes and empty its dirt bin after every use or as needed, depending on your environment. Failing to do this maintenance may impact your Neato's performance and may void your warranty coverage.

## Emptying dirt bin and cleaning filters

After each use, empty the dirt bin, clean the airways and opening, and clean the filter. To remove the filter, pinch the handle and pull out. Replace the filter every 1 to 2 months or more frequently as needed.

## Cleaning the brush

We recommend that you clean the brush monthly. Remove the side brush and set aside. Follow the steps below:

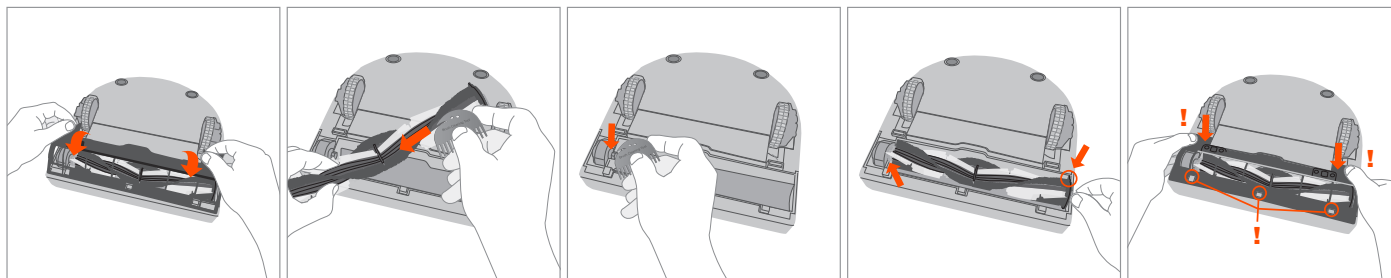
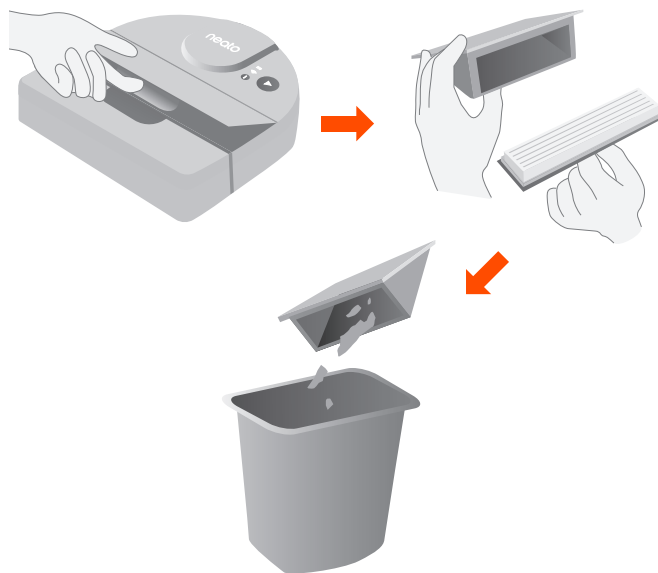

## Cleaning the top of the Neato robot

Clean the top of your Neato and the area around the laser top with a soft cotton cloth.

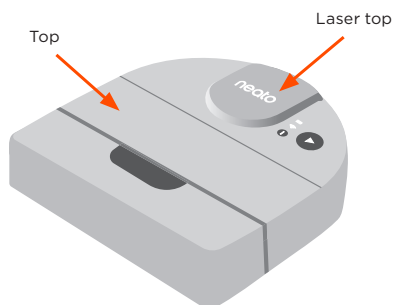

## Cleaning the sensors

Use a dry cotton swab to clean the three drop sensor windows on the bottom of your Neato.

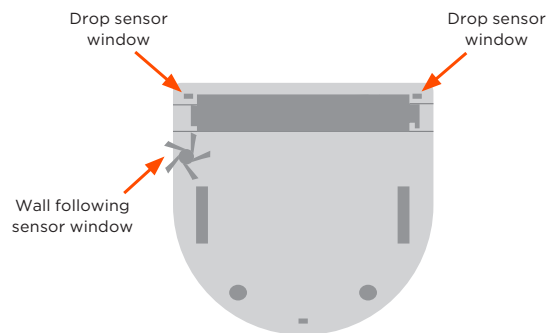

## Accessories

Always purchase Neato Original accessories and parts:

- Batteries
- Filters
- Brushes
- Cleaning tool
- Charge base

For information about accessories and replacement parts for your Neato, go to [neatorobotics.com](http://neatorobotics.com).

Using unauthorized or third-party (non-Neato Original) accessories can damage your Neato and will void your warranty.

Recommended replacement schedule depends on use.

**Filters** - every 1 to 2 months

**Brushes** - every 6 to 12 months

**Batteries** - every 12 to 18 months

**neato**<sup>®</sup>  
original





# ネイト インテリジェント ロボット掃除機です

この度は、ネイト インテリジェント ロボット掃除機をご購入頂き、ありがとうございます。

ネイト インテリジェント ロボット掃除機は、他に類を見ない性能と使いやすさを実現するためにゼロから設計されており、掃除機の経験に革命をもたらします。

本ガイドでは、ネイト インテリジェント ロボット掃除機の初期設定と、MyNeatoアプリとの接続方法などをご説明します。また、ネイト インテリジェント ロボット掃除機が最適に性能を発揮するための操作方法やメンテナンスについての重要な説明も記載されています。

## ⚠ 重要！ セットアップを開始する前に必ず目を通してください

最適にお使いいただくために、以下のガイドラインを遵守してください：

- ネイト ロボット掃除機は、一般家庭の室内専用でご使用・保管頂く製品です。屋外での使用や保管を想定したものではありません。
- ネイト ロボット掃除機は、障害物を避けるためにスマートナビゲーションシステムを搭載していますが、まれにロボット掃除機が家具、物、ペット、人にぶつかる可能性があります。ぶつかった衝撃で損傷するおそれのある特別なオブジェがある場合は、そのオブジェをお部屋から移動するか、物理的なバリアまたは侵入禁止ゾーンを設定してください。
- 運転の妨げになるため、カーテンなどの垂れ下がり、電源コード類、小物や高価なもの、ひも、衣類、ビニール袋、薄い布、ラグマット、紙くず、壊れやすいものを片づけてください。
- 掃除する場所に段差、吹き抜け、バルコニー、暖炉、階段など、ネイト ロボット掃除機が落下する可能性のある場所や危険な場所がある場合は、物理的なバリアまたは侵入禁止ゾーンを設定してください。落下センサーはロボット掃除機を手助けするためのものですが、危険な状況を回避するうえでこれらのみを頼りにしないでください。Neato Roboticsは、家具、オブジェ、ラグ、床などの損傷については責任を負いません。

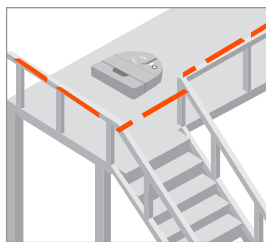

- ネイト ロボット掃除機の回転ブラシは、通常の直立型掃除機のブラシと同じように動作するので、通常の直立型掃除機を使用しない床やラグ（フリンジがついたものなど）にはネイト ロボット掃除機を使用しないでください。
- 光沢のある表面や黒い床は、ナビゲーションの問題を引き起こす可能性があります。
- 最初の数回は、ネイト ロボット掃除機が掃除の様子を観察してみてください。椅子や小物などを数センチだけ移動させたり、コードをまとめたりなど、室内でちょっとした工夫をするだけで掃除の成果が大きく変わることにも気づくかもしれません。
- ナビゲーションを最適化するために掃除環境を調整してください。例えば：
  - ▶ ペット用のボウルや植物用のトレイを移動させたり、カバーをかけたりして、液体や濡れた場所にネイト ロボット掃除機を近づけないようにしてください。
  - ▶ おもちゃや衣類などの小物がある場所を片づけてください。
  - ▶ ワイヤーやカーテンなど低く吊り下げているものを縛り上げてください。

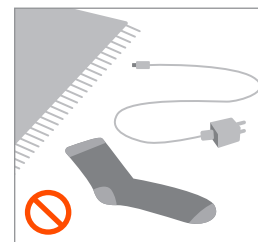

# 目次

ネイト ロボット掃除機を知る.....	17
ネイト ロボット掃除機を準備する.....	19
MyNeato アプリに接続する .....	20
MyNeato アプリで掃除モードを選択する.....	21
MyNeato アプリを使って掃除する.....	22
フロアプランマップと侵入禁止ゾーンを作成する.....	23
掃除スケジュールの作成とネイト ロボット掃除機の位置を確認する .....	24
ネイト ロボット掃除機を手動で操作するには.....	25
ネイト ロボット掃除機のお手入れ.....	26

## 関連ドキュメント

このユーザーガイドの他に、ネイト ロボット掃除機には以下のドキュメントが付属しています：

- クイック スタート ガイド — ネイト ロボット掃除機を最短時間で稼働させるための手順が含まれています。
- 重要情報マニュアル — お使いのネイト ロボット掃除機に関する安全性、保証、その他の重要な情報が含まれています。

### ヘルプやサポートが必要な場合

ハウツービデオ、よくある質問、最適な操作のためのヒントなど、役立つ情報については、[neatorobotics.com/jp/サポート](https://neatorobotics.com/jp/サポート) にアクセスしてください。MyNeatoアプリでは、タップしてNeatoカスタマーケアに連絡することもできます。 

追加のサポートが必要な場合は、わたしたちがお手伝いします。 お問い合わせ先：[neatorobotics.com/jp/カスタマーケア](https://neatorobotics.com/jp/カスタマーケア)

# ネイト ロボット掃除機を知る

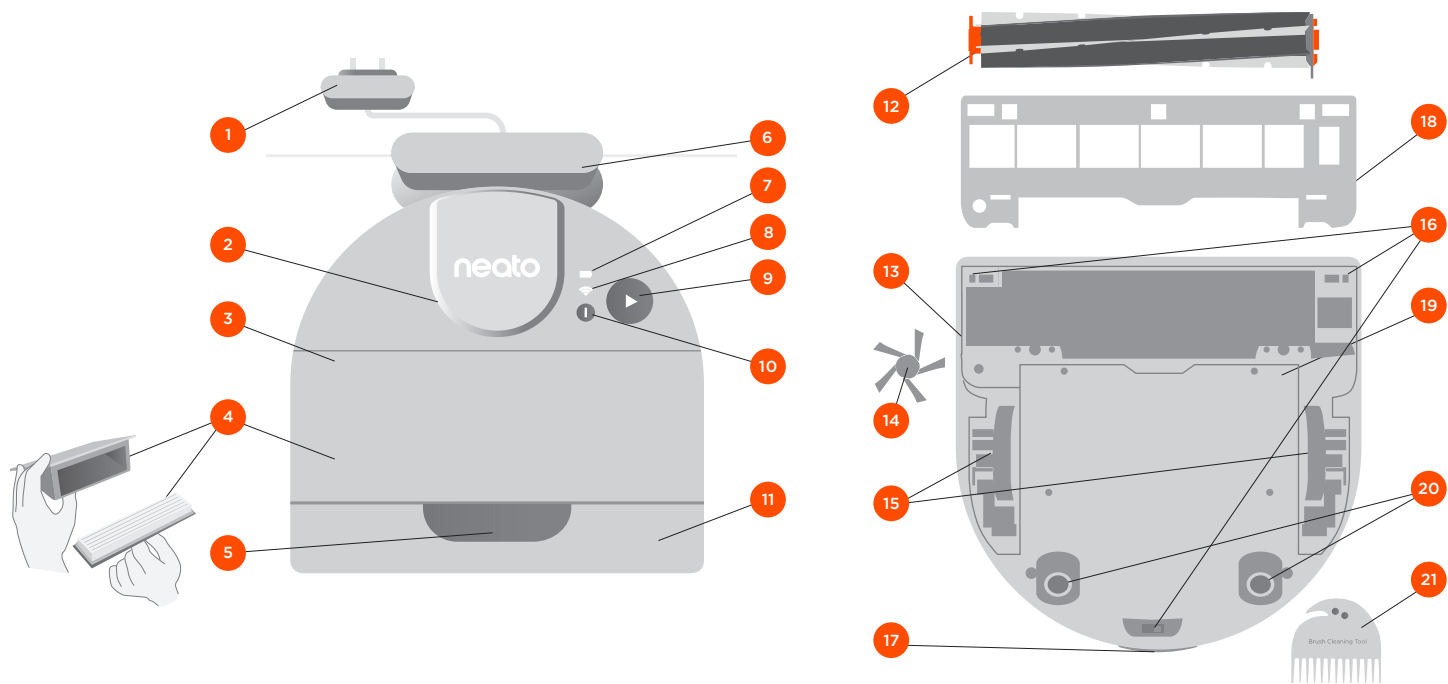

1 電源アダプター  
(着脱可能サプライユニット)

2 レーザーカバー

3 上面

4 ダストボックスとフィルター

5 ハンドル

6 充電台

7 バッテリーアイコン

8 Wi-Fi アイコン

9 スタートボタン

10 情報ボタン

11 正面バンパー

12 ブラシ

13 壁面追跡センサーウィンドウ

14 サイドブラシ

15 キャスター (ホイール)

16 落下センサーウィンドウ

17 充電用接点

18 ブラシガード

19 バッテリードア

20 バムローラー

21 掃除ツール

## バッテリーアイコン

ネイト ロボット掃除機の状態	バッテリーアイコンの色と動作	意味 (バッテリー容量レベル)
充電台から離れている場合	緑色に点灯	バッテリー残量は正常です。掃除の準備ができています。
	黄色に点灯	バッテリー残量が少なくなっています。新しい掃除をする前に充電が必要です。
	赤色に点灯	バッテリー残量が極端に少なくなっています。充電台に移動します。
	赤色が高速で点滅	バッテリーに不具合があります。サポート窓口にご連絡願います。
充電台にドッキングしている場合	緑色に点灯	バッテリー残量はフル充電状態です。掃除の準備ができています。
	緑色がゆっくりと点滅	バッテリー残量は中くらいです。充電中です。
	黄色がゆっくりと点滅	バッテリー残量が少ない状態です。充電されるまでお待ちください。
	赤色がゆっくりと点滅	バッテリー残量が非常に少ない状態です。充電されるまでお待ちください。
	赤色が高速で点滅	バッテリーに不具合があります。サポート窓口にご連絡願います。

## Wi-Fi アイコン

Wi-Fi アイコンの色と動作	意味
白色	ネイト ロボット掃除機はWi-Fiに接続されています。
白色の点滅	ネイト ロボット掃除機がBluetoothでアプリとペアリング、あるいはWi-Fiに接続しようとしています。
オフ	ネイト ロボット掃除機はWi-Fiに接続されていません。

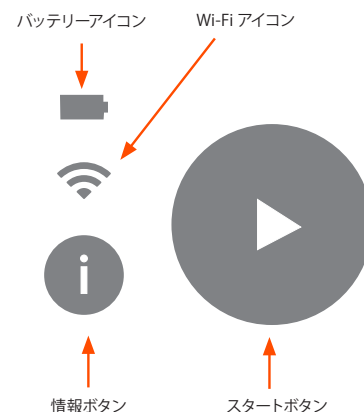

## スタートボタンアイコン

スタートボタンアイコンの色と動作	説明
白色	ネイト ロボット掃除機が起動中で、掃除の準備ができているか、掃除中です。
赤色の点灯	エラーが発生しました。情報ボタンを押して、エラーの詳細を確認してください。
白色の点滅	ネイト ロボット掃除機は一時停止しています。
オフ	ネイト ロボット掃除機がスリープ状態か、電源が切れています。

# ネイトロボット掃除機を準備する

ネイト ロボット掃除機の使用を開始する前に、この章のセットアップ手順を実行してください。

## 充電台の設置



充電台を配置する前に、Wi-Fi 電波が良好で、回りに障害物がない場所を確認してください。(下図参照)

充電台の後ろにACアダプターのコネクタを差し込んでください。充電台の後ろにコードを巻き付ければ、コードの長さの調整ができます。

ACアダプターのプラグをコンセントに差し込み、充電台を壁際に取り付けます。

ネイト ロボット掃除機の充電用接点と充電台の充電用接点を合わせて設置してください。正しくドッキングすると、ネイトロボット掃除機のバッテリーアイコンが点灯します。

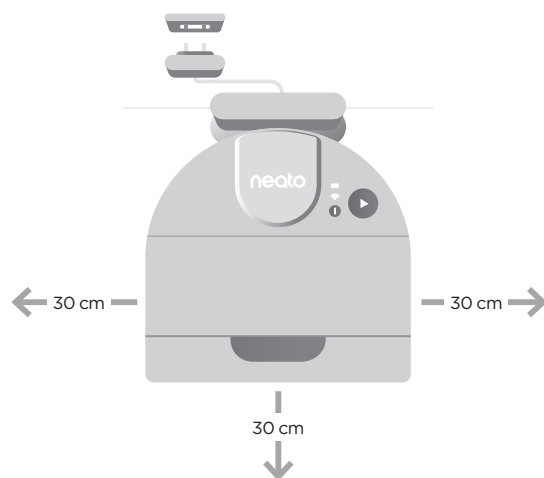

## ロボット掃除機の初期充電

最良の掃除機能をお届けするため、初回の掃除サイクルの前にネイト ロボット掃除機を完全に充電してください。

充電台にネイト ロボット掃除機を置き、バッテリーアイコンが緑色になるまでロボットを充電してください (最長3時間)。

**注意:** ネイト ロボット掃除機を充電する際は、必ず付属の充電台とバッテリーを使用してください。

## 自動充電と自動再開機能

掃除する場所が広い場合、または掃除の途中で電池が切れそうな場合、ネイト ロボット掃除機は掃除の途中で自動で充電台に戻り、残りの掃除面積に必要な容量を素早く再充電します。再充電されると、元の場所に戻って掃除の続きを再開します。

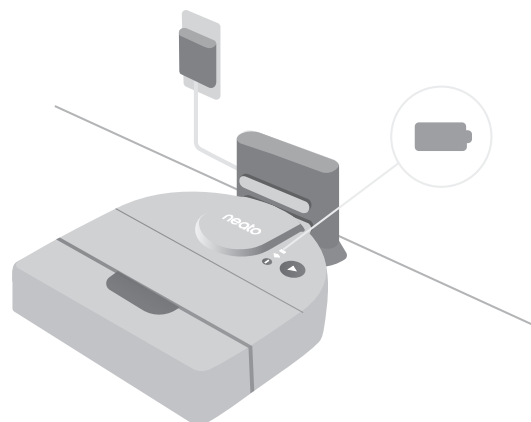

# MyNeato アプリに接続する

**⚠ 重要な注意:** ネイト ロボット掃除機を使用する前に、ネイト ロボット掃除機をMyNeato アプリに接続する必要があります。

1. 充電台が適切に配置されているか、Wi-Fiの範囲内であるかを確認してください。
2. このQRコードを利用して、インターネットからMyNeato アプリをスマートフォンにダウンロードしてください。
3. スマートフォンの設定メニューで、Bluetooth機能をオンにします。
4. MyNeato アプリを起動後、手順に従って接続設定を完了させます。
5. 設定中に、MyNeato アプリからの通知を受け取るかどうかを尋ねられます。通知を許可することで、ネイト ロボット掃除機の状況やアラートの通知を受け取ることができます。



## MyNeato アプリを使うと以下のことが可能となります：

- 外出中に、ネイト ロボット掃除機を起動または停止
- クリーニングモードを選択（エコ、ターボ）
- カバレッジマップの取得と確認
- 毎週定期的に掃除を行う日にちを設定するためにスケジュールを作成
- 掃除状況の通知と表示
- バッテリーの状態を表示
- ネイト ロボット掃除機ソフトウェアアップデート通知の表示
- メンテナンスアラートと状況に応じたヘルプを受け取ることができます
- 機能のアップデートを取得
- カスタマーサポートとチャットしてサポートを受ける

## 複数のスマートフォンからネイト ロボット掃除機を操作する

家庭内の複数のスマートデバイスでMyNeato アプリを使用して、同じネイト ロボット掃除機を操作することができます。

MyNeato アプリを他のスマートフォンにダウンロード後、今までMyNeato アプリで使っていたメールアドレスとパスワードを使って、同じMyNeato アカウントにサインインするだけです。





# MyNeato アプリで掃除モードを選択する

## 掃除モード

MyNeato アプリを使って、または手動で掃除を始める前に、掃除モードを選ぶことでネイト ロボット掃除機の掃除モードを変更することができます。

デフォルト設定は、エコモードです。

必要に応じて、MyNeato アプリからターボモードに変更することができます。下表のクリーニングモードをご参照ください。

掃除モード	説明
エコ 	ネイト ロボット掃除機のブラシと排気口を中出力に設定します。このモードを使うと、1回の充電で最大の面積を掃除できます。エコモードはフローリングに最適で、最も静かなモードです。これがデフォルトのモードです。
ターボ 	ネイト ロボット掃除機のブラシと排気口を高出力に設定します。このモードでは、吸引力が強くなり、ブラシの回転も速くなります。ターボモードはカーペットに最適ですが、エコモードよりもバッテリーの消費量が多くなります。

**注意:** 選択した掃除モードは、ネイト ロボット掃除機のスタートボタンを押して開始した掃除だけでなく、その後 MyNeato アプリを使用して実行した掃除にも適用されます。

## エクストラケアお掃除ナビゲーション

左記の掃除モードに加えて、ネイト ロボット掃除機は特に壊れやすい家具やナビゲーション障害を起こしやすいエリアに近づかないようにするのに役立つ、エクストラケアお掃除ナビゲーション機能をサポートしています。この機能は、MyNeato アプリの掃除モード選択ページで有効にすることができます。

この機能を有効にすると、ネイト ロボット掃除機はオブジェや物体の周りをより慎重に掃除します。ネイト ロボット掃除機は、椅子の脚などの物体との空間を通常よりも広めに空けて掃除を行うため、一部の家具の下を完全に掃除しきれない場合があります。



# MyNeato アプリを使って掃除する

## MyNeato アプリを使って掃除する

ネイト ロボット掃除機なら、部屋数が多くても、スイッチ一つで複数の部屋を一度に掃除することができます。フロアプランを作成するとき、部屋のドアを開けておけば、ネイト ロボット掃除機は、複数の部屋の大きさや家具の配置を1つのフロアプランにまとめて作成することができるので、スイッチひとつで部屋から部屋へと自動的に移動し、1つの階のすべての床を一度に掃除することができます。

MyNeato アプリ画面上で、掃除の開始、一時停止、運転再開ができるほか、掃除をキャンセルして充電台に戻ることもできます。

家を掃除するには:

1. 床の上にある小さな物体や、コードなどを取り除きます。
2. ロボット掃除機が充電台に置かれていることを確認します。
3. 掃除を開始するには **▶** をタップします。
4. 掃除を一時停止するには **⏸** をタップします。
5. **運転再開** をタップして掃除を続けます。
6. ロボット掃除機を充電台に戻すには、キャンセルして充電台に戻るボタンをタップします。

掃除中、ネイト ロボット掃除機は充電台から離れて周囲を探索し、約 4.6 x 4.6m 四方のエリア毎に掃除を開始します。(レイアウトや家具のサイズにより変わる可能性があります) ネイト ロボット掃除機は、1つの階の部屋全体の掃除が完了するまで、エリア毎に掃除を実行します。そして、部屋から部屋へと移動し、掃除を続けます。もし、部屋の一部分だけを掃除して次の部屋に移った場合でも、すべての作業を終了する前にその部屋に戻り、掃除を完了します。



## 掃除中にネイト ロボット掃除機を動かさないで

掃除中にネイト ロボット掃除機を持ち上げないでください。持ち上げてしまうと方向が分からなくなり、残りスペースの掃除を行えなくなる他、充電台に戻ることができなくなることがあります。

掃除を一時停止したいときは **▶** を1回押します。ネイト ロボット掃除機を持ち上げた場合は、向きを変えずに、持ち上げた場所から 30cm 以内の場所に戻してください。



# フロアプランマップと 侵入禁止ゾーンを作成する

## フロアプランマップを作成する

家のフロアプランマップを作成することで、ネイト ロボット掃除機に掃除させたくないエリアを侵入禁止ゾーンとして設定できるようになります。

MyNeato アプリを使って初回の掃除を実行すると、フロアプランマップが自動的に作成されます。マップを表示するには、MyNeato アプリ内の  をタップします。ナビゲーションを最適化するために、初回の家全体の掃除を始める前に、小さな物や緩んだコードなどを床の上から取り除いてください。

**注意:** フロアプランマップを作成するには、予めネイト ロボット掃除機を充電台に設置してから開始する必要があります。

マップ画面では、 を選択すれば侵入禁止ゾーンの作成、マップの名前を変更、マップの削除ができます。



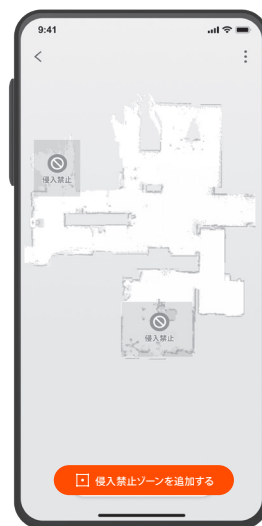

**注意:** ネイト ロボット掃除機が初回の掃除を完了するまではマップは表示されません。その場合は、 をタップして掃除を開始してください。初回の掃除終了後に、フロアプランが作成されます。



## 侵入禁止ゾーンを作成する

侵入禁止ゾーンを作成することで、お子様のプレイエリアや、ペットの餌やり場など、ネイト ロボット掃除機に掃除させたくない場所を予め設定することができます。

MyNeato アプリを使うと以下のことが可能となります：



1.  をタップしてマップ画面に移動します。
2.  をタップして、マップ内に侵入禁止ゾーンを作成します。
3.  を選択してください。
4. 選択したいマップ内エリアで、侵入禁止ゾーンの四角形をドラッグします。侵入禁止ゾーンの四角形を拡大または縮小することで、侵入禁止ゾーンのサイズを変更できます。手順3を繰り返すことで、新たな侵入禁止ゾーンを追加できます。
5. 画面左上の  をタップすると、侵入禁止ゾーンが自動的に保存されます。

# 掃除スケジュールの作成と ネイト ロボット掃除機の位置を確認する

## 掃除スケジュールを設定する

掃除スケジュールを作成することで、毎週定期的に掃除する日時を予約できます。

スケジュールを設定するには:

1. MyNeato アプリで  を選択します。
2.  をタップして新しいスケジュールを追加します。
3. 定期的に清掃する曜日と時刻を選択します。
4.  をタップしてスケジュールを保存します。



## ネイト ロボット掃除機の位置確認

状況によっては、ネイト ロボット掃除機が立ち往生したり、家中のどこかで動けなくなる場合があります。  をタップすると、ネイト ロボット掃除機はサウンドを鳴らして本体の場所をお知らせします。

## ネイト ロボット掃除機のアップデート

テクノロジーは常に進歩しており、ネイト ロボット掃除機も進歩し続けています。そのため、Neato Robotics はお使いのネイト ロボット掃除機を自動的にアップデートし、MyNeato アプリに通知を送信します。アップデート後は、最新の機能をご利用いただけます。

## トラブルシューティング

ネイト ロボット掃除機の操作中にエラーが発生した場合は、MyNeato アプリのエラーリンクをクリックして、エラーの内容と対処方法を確認してください。

詳細については、[neatorobotics.com/jp/サポート](https://neatorobotics.com/jp/サポート) をご参照ください。

# ネイト ロボット掃除機を手動で操作するには

**注意:** 手動で初めて掃除を開始する前に、ネイト ロボット掃除機を MyNeato アプリに接続する必要があります。「MyNeato アプリに接続する」を参照してください。

## 家全体を掃除する

家全体の掃除を開始する前に、スタートボタンのアイコンが白色に点灯していることを確認してください。▶ を1回押せば、掃除を開始できます。ネイト ロボット掃除機は、1つの階のフロア全体を、自動的に部屋から部屋へと移動しながら掃除します。

## 1つの部屋を掃除する

1つの部屋だけを掃除する場合は、ネイト ロボット掃除機を手動で部屋に移動し、▶ を押して部屋のドアを閉じます。ネイト ロボット掃除機は部屋を掃除した後、最初に置かれた場所に戻ります。掃除が終わったら、ネイト ロボット掃除機を充電台に戻してください。

## スタートボタン

スタートボタンの押し方により…	以下のアクションが実行されます…
スタートボタンのアイコンが白く点灯しているときに1回押す	掃除を開始します。
ネイト ロボット掃除機が掃除動作中に1回押す	掃除を一時停止します。
ネイト ロボット掃除機が掃除動作中に2回押す	掃除をキャンセルします。
5秒間長押しする	ネイト ロボット掃除機をシャットダウンします。
情報ボタンを押しながら長押しする	ネイト ロボット掃除機を工場出荷状態にリセットします。

## 情報ボタン

情報ボタンの押し方により…	以下のアクションが実行されます…
情報ボタンが白く点灯しているときに短く押す	ネイト ロボット掃除機の状態を音声で聞くことができます。
情報ボタンが赤く点灯しているときに短く押す	エラーに関する情報と対処方法を音声で聞くことができます。
長押しする	ユーザーが正しいネイト ロボット掃除機に接続していることを音声で確認できます。
スタートボタンを押しながら長押しする	ネイト ロボット掃除機を工場出荷状態にリセットします。



# ネイト ロボット掃除機のお手入れ

効率的に長く使っていただくため、使用后毎回あるいは必要に応じて、ネイト ロボット掃除機のブラシを点検およびクリーニングし、ダストボックスを空にすることをおすすめします。これらのメンテナンスを怠った場合、ネイト ロボット掃除機のパフォーマンスに悪影響を及ぼすだけでなく、保証が無効になる恐れがあるのでご注意ください。

## ダストボックスを空にして、フィルターをクリーニングする

使用後は毎回、ダストボックスに溜まったごみを捨てて、通風路および開口部に詰まりがないかなどを確認の上、フィルターをきれいにクリーニングしてください。フィルターは、ハンドルをつまんで引き上げると外すことができます。フィルターの交換は1~2ヶ月毎に、または必要に応じてさらに頻繁に行ってください。

## ブラシをクリーニングする

ブラシのクリーニングは毎月行うことをおすすめします。サイドブラシを取り外して、近くに置いた後、下図の手順に従ってクリーニングしてください。

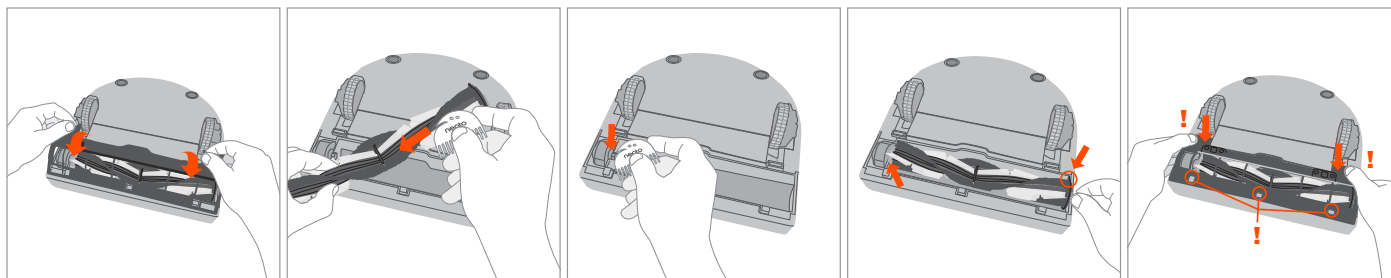
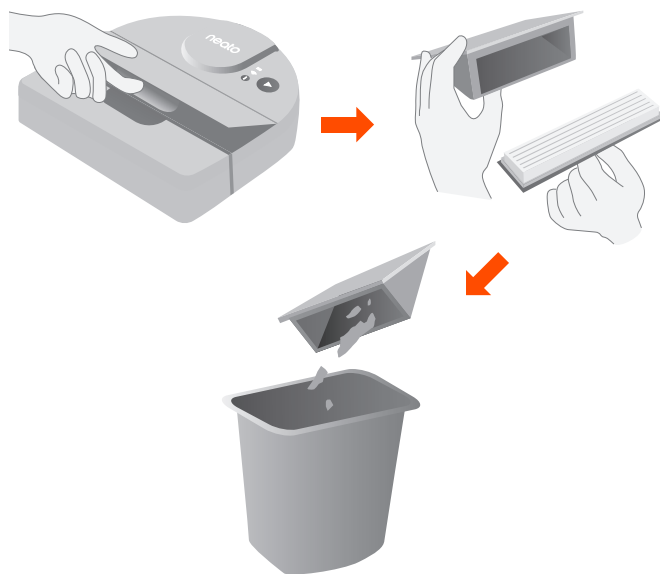

## ネイト ロボット掃除機の上面をクリーニングする

ネイト ロボットの掃除機の上面と、レーザーカバー付近をクリーニングする時は、柔らかいコットンの布で拭きます。

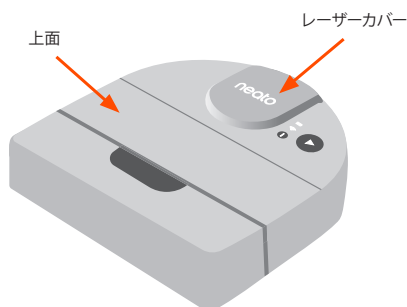

## センサーウィンドウをクリーニングする

ネイト ロボット掃除機の底面にある 壁面追跡センサーと3つの落下センサーのウィンドウを、乾いた綿棒で拭きます。

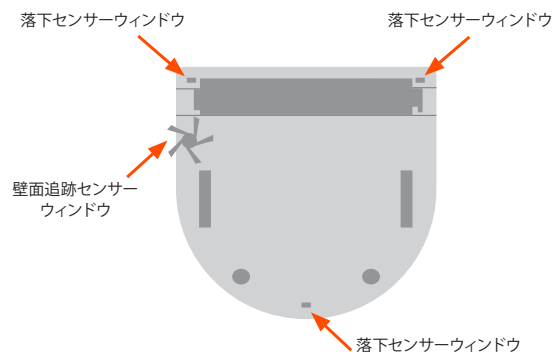

## 各種アクセサリー

必ず ネイト純正品のアクセサリーとパーツをお求めください:

- バッテリー
- フィルター
- ブラシ
- クリーニングツール
- 充電台など

ネイト ロボット掃除機のアクセサリーおよび交換部品についての詳細は、[Neato.co.jp](http://Neato.co.jp) でご確認ください。

非正規代理店または第三者が販売するアクセサリー（ネイト純正品以外）を使用すると、ネイト ロボット掃除機が損傷する可能性があります。だけでなく、製品保証も無効になります。

推奨の交換周期は、ご使用の頻度や状況によって異なります。

フィルター	1~2 ヶ月毎
ブラシ	6~12 ヶ月毎
バッテリー	12~18 ヶ月毎

**neato**<sup>®</sup>  
original





Neato Robotics®, Inc.  
50 Rio Robles  
San Jose, CA 95134, USA

**NeatoRobotics.com**



P/N 500-0091 Rev C